

LARUE

Навесной снегоочиститель



DB5

Промышленное
исполнение



Промышленное исполнение

Параметры

Агрегат ленточного типа для двухступенчатой обработки

Промышленная конструкция

Отличный обзор из кабины водителя

Откидывающийся капот для упрощения обслуживания

Высокая производительность

Дизельный двигатель с электронным управлением

Топливный бак повышенной емкости

Гидравлическое управление отбрасывающим желобом: поворот и заслонка

Автономная гидросистема

Эргономичные органы управления и вывод

информации о работе двигателя в кабину водителя

Высококачественный быстроразъемный электрический соединитель

Не требующая обслуживания трансмиссия

Неприхотливые в обслуживании механические детали

Ременной / цепной привод отсутствует

Любые приводные шлицевые валы

Регулировка не требуется, вне зависимости от приводного механизма

Удобный доступ к основным срезным болтам

Радиатор с левой стороны

Дальность выброса: до 23 м

Открытые боковые поверхности фрезы

Сменный скребок для отвалов и твердосплавные ползуны

Быстрый монтаж на погрузчик любой марки

Фреза с насечкой

Поворотный желоб (в правую сторону)

Рекомендуемая грузоподъемность погрузчика: 1,0 – 2,0 м³

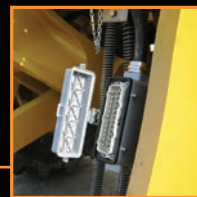

Опции

Удлиненный желоб 1,2 м вместо 0,6 м

Боковые накладки для фрезы

Удаленный масляный фильтр

Система защиты с быстрым перезапуском (Flip Flange)

Передняя подъемная заслонка

Примечания:

1. В зависимости от установленных опций и при пустом топливном баке
В связи постоянным совершенствованием оборудования, приведенные в этой брошюре спецификации могут быть изменены без предварительного уведомления.

Дополнительную информацию можно получить у изготовителя J.A. Larue Inc. или у местного дистрибьютора.

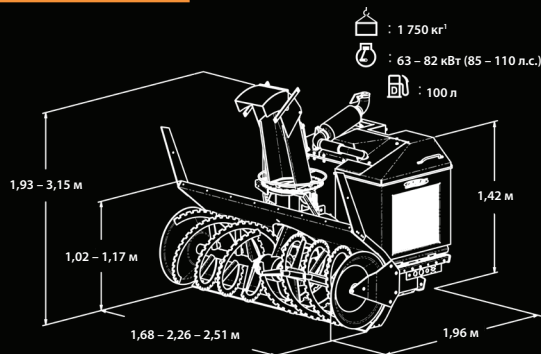

Товарный знак зарегистрирован в 1999 г. Все права защищены | Изготовитель: J.A. Larue Inc.

Ваш официальный дистрибьютор:

Компания «Fortex»
Республика Казахстан. 050009.
г. Алматы, пр. Гагарина 88/90.
Тел.: +7-727-317-18-77
e-mail: info@fgco.kz
fortexlabmed@gmail.com